



FOCUS ON INJECTION MOLDING AUTOMATION

专注于注塑自动化

PRODUCT CATALOG



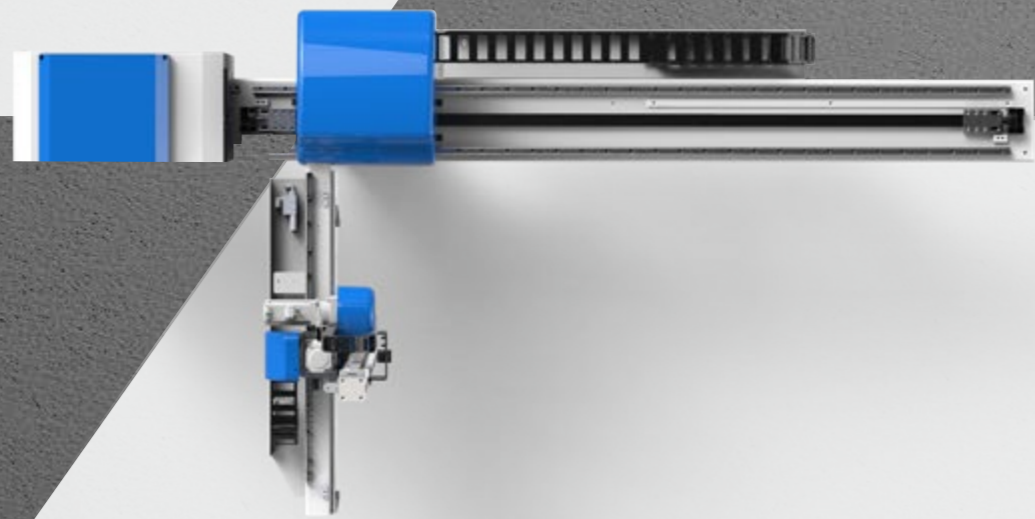

FOCUS ON INJECTION MOLDING AUTOMATION

思为客™
注塑自动化设备不二之选

FOCUS ON INJECTION MOLDING AUTOMATION

十六年
专注于注塑自动化领域
掌握核心技术

PRODUCT CATALOG

我们只做注塑自动化 这一件事

思为客十余年聚焦注塑自动化设备的研发和制造，我们提供且只提供注塑自动化设备及其一站式智能制造解决方案。**思为客是国内第一家掌握模内贴标核心技术的品牌，国内第一家实现刀叉刀勺一体化包装自动化的厂家，国内第一家64穴侧取式折叠叉取出厂家。为全球60+个国家和地区，数百个品牌提供一站式智能制造解决方案。**

思为客™能为您带来什么？

思为客产品可根据不同需求进行定制化服务，直接提升生产效率，降低用工成本，提高经济效益。同时可以有效提升生产灵活度。经过十余年的更新迭代，**思为客产品已可适配市面上绝大部分不同品牌、不同型号的注塑机。**若您希望拥有更高的工作效率与经济效益，思为客机械手将是您的不二选择。



您不必
每一款都查看
在这里
选择适合您的产品
深入了解

01

SW8
高速模内贴标
系统



03

SW7112DS
高速三轴伺服
机械手



05

SW75
中型三轴伺服
机械手



07

SW77
大型三轴伺服
机械手



09

SW63S
三轴伺服
机械手



11

SW63DS
三轴伺服
机械手



13

SW63
五轴伺服
机械手



15

SW63D
五轴伺服
机械手



17

SW67DS
三轴伺服
机械手



21

SW67D
五轴伺服
机械手



SW8 IML SYSTEM

高速模内贴标系统

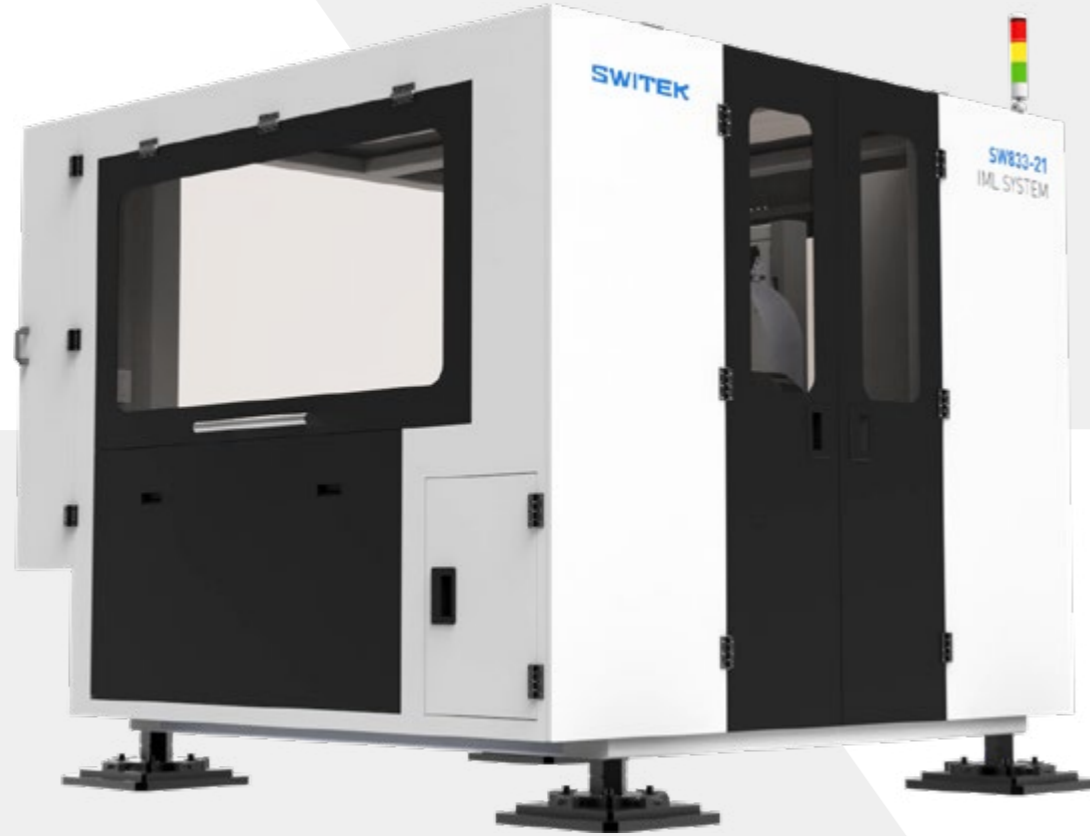

SPECIFICATION

规格参数

SERVO

AC

X1	X2	Y
190mm	190mm	400mm
Z	L	W
2100mm	2800mm	2245mm
A	B	H
1280mm	2450mm	2250mm

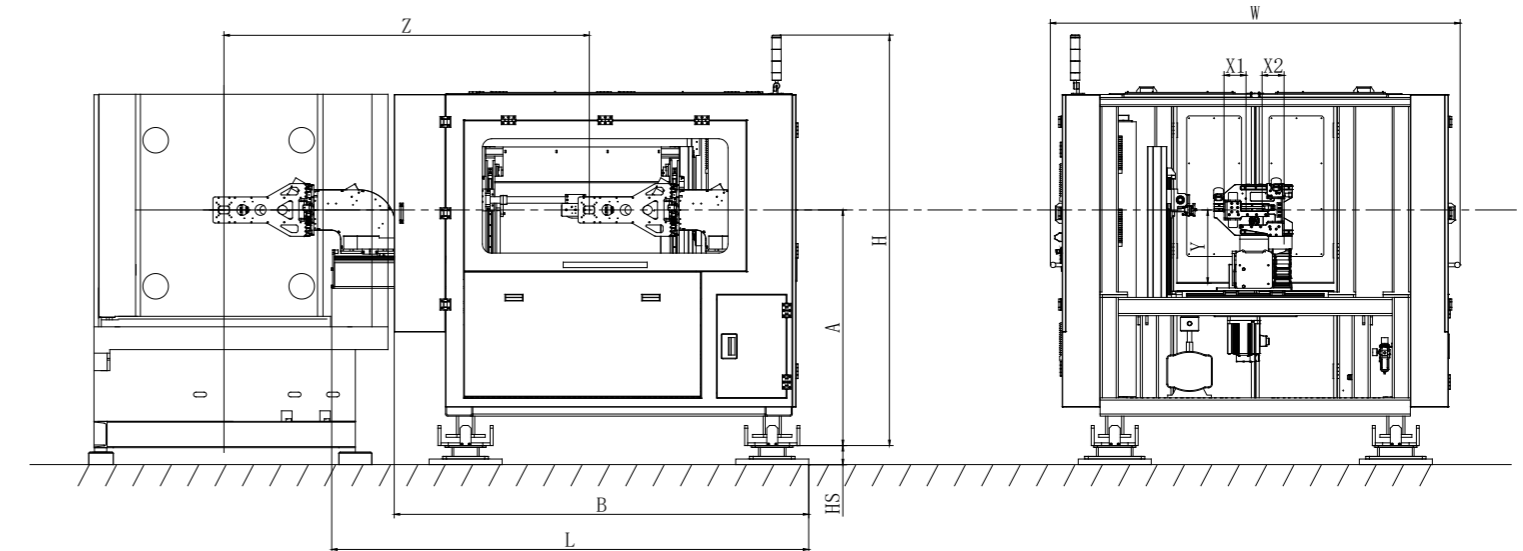

SW7112DS

THREE AXIS SERVO ROBOT

高速三轴伺服机械手



SW7112DS

规格参数

AXIS

03

SERVO

AC

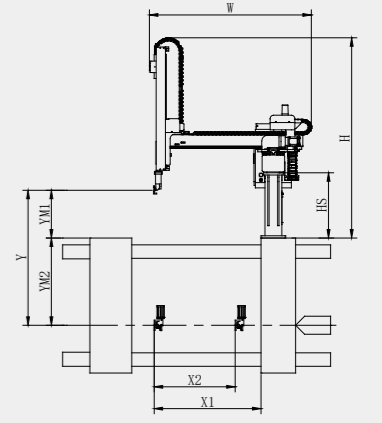
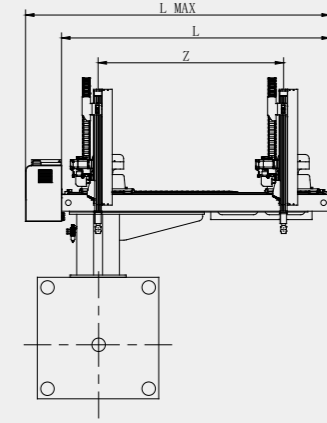
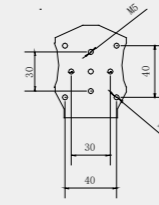

适用射出机 (Ton)	200-550	参考底座高度 Hs(mm)	580	电源电压 (V)	单相 AC220
横行行程 Z (mm)	1650	驱动大小 X	750w	电源需求容量 (KVA)	3(Single Phase)
上下行程 Y(mm)	1200(双截倍速)	驱动大小 Y	1000W	工作气压 (kgf/cm ²)	5 ~ 7
引拔行程 X2(mm)	720	驱动大小 Z	750w	最大空气消耗量 (NL/cycle)	2
主臂最远位置 X1(mm)	950	吸盘气路	2	语言选项 (Lang)	中 /EN/ 其它
副臂最远位置 (mm)	-	夹 (抱) 具气路	2	净重 (kg)	500
副臂最近位置 (mm)	-	取出时间 (Sec)	0.8	毛重 (kg)	-
待机高度 YM1(mm)	425	最大负载 (kg)	5	机器外形 (L x W x H)	2710x1434x1560mm
安装面下行长度 YM2(MM)	775	循环时间 (Sec)	3.3	包装尺寸 (L x W x H)	3100x1600x1800mm

SW75 THREE AXIS SERVO ROBOT

中型三轴伺服机械手

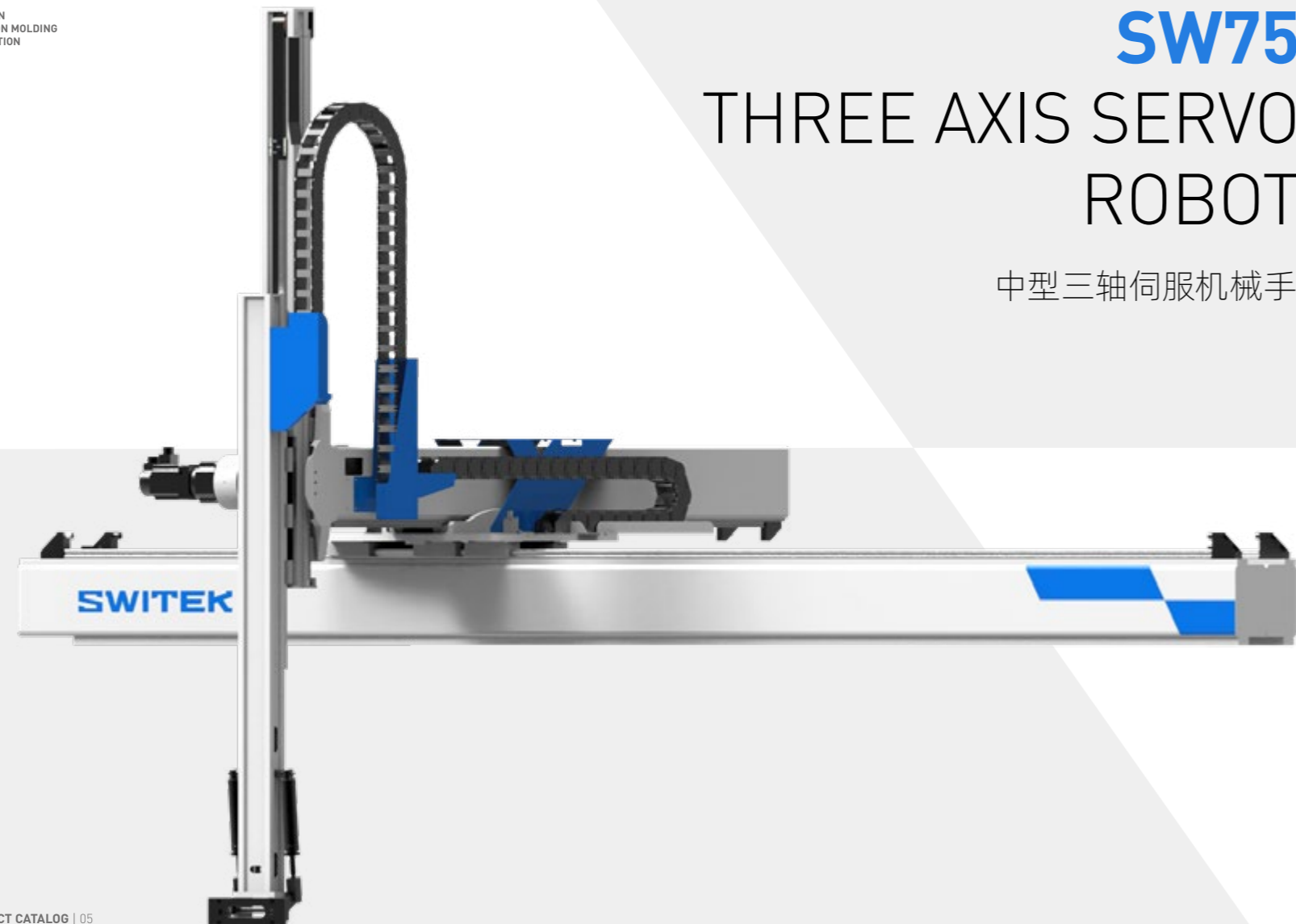

SW75系列

规格参数

AXIS

03

SERVO

AC

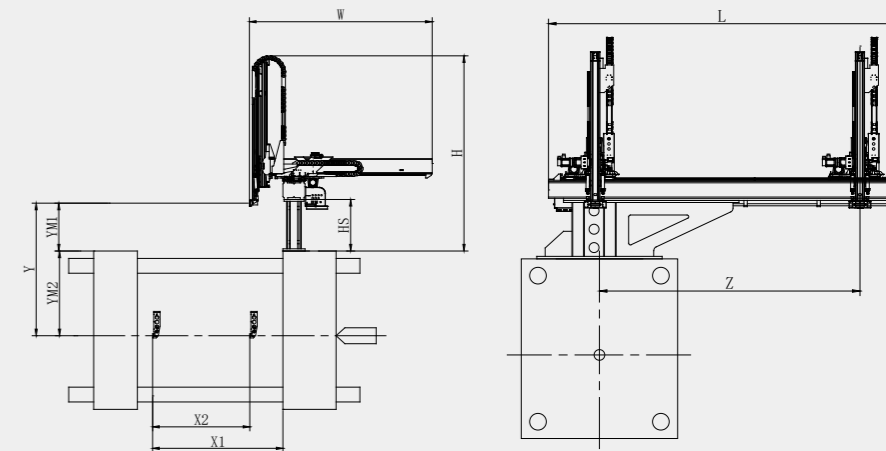

SW7518DS/SW7522DS

适用注塑机 (Ton)	500-1800	参考底座高度 Hs(mm)	700	电源电压 (V)	三相 AC220
横行行程 Z(mm)	3120	驱动大小 X	2000W	电源需求容量 (KVA)	9/11.4(Three Phase)
上下行程 Y (mm)	1800/2200	驱动大小 Y	2000W	工作气压 (kgf/cm ²)	5 ~ 7
引拔行程 X2(mm)	1320/1680	驱动大小 Z	2000W	最大空气消耗量 (NL/cycle)	4.5/5
主臂最远位置 X1(mm)	1770/2130	吸盘气路	2	语言选项 (Lang)	中 /EN/ 其它
可选伺服轴	A/B/C	夹(抱)具气路	2	净重 (kg)	900/915
伺服轴最大转角	AB:270° C:180°	取出时间 (Sec)	3.5/3.8	毛重 (kg)	-
待机高度 YM1(mm)	650	最大负载 (kg)	15	机器外形 (L x W x H)	4110x2480x2490
安装面下行长度 YM2(MM)	1150/1550	循环时间 (Sec)	12	包装尺寸 (L x W x H)	4500*2200*1600

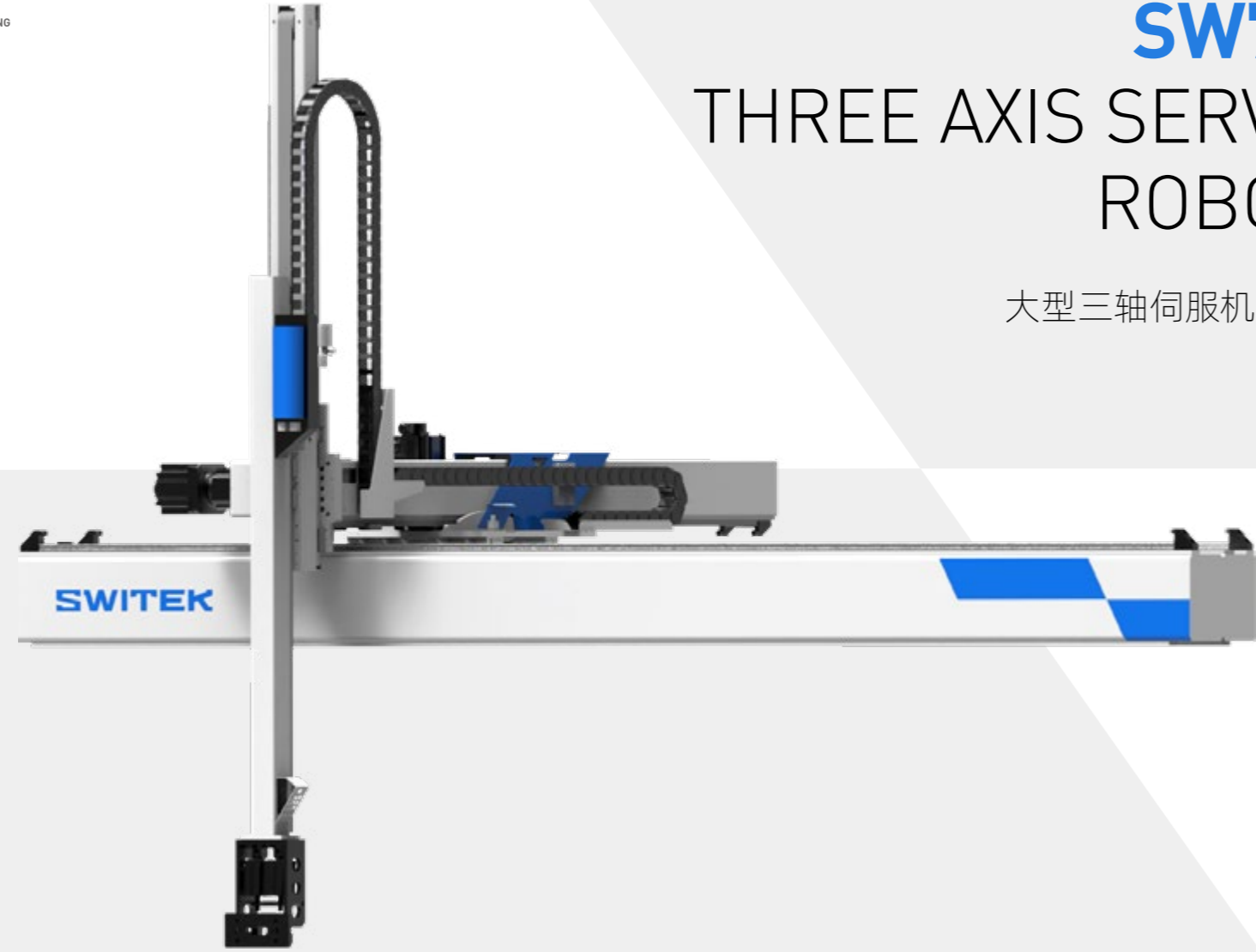

SW77 THREE AXIS SERVO ROBOT

大型三轴伺服机械手

SW77系列 规格参数

AXIS

03

SERVO

AC

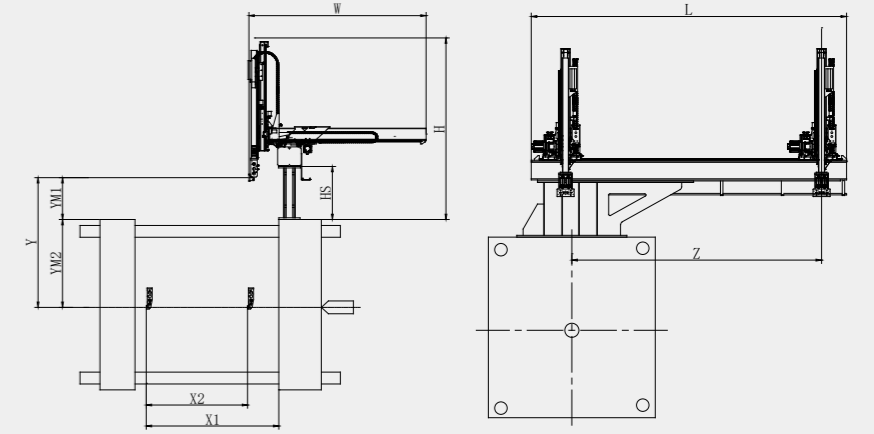

SW7725DS/SW7730DS

适用射出机 (Ton)	1000-4000	参考底座高度 Hs(mm)	900	电源电压 (V)	三相 AC220
横行行程 Z (mm)	4000	驱动大小 X	2000W	电源需求容量 (KVA)	12.8/ 14.6 (Three Phase)
上下行程 Y(mm)	2500/ 3000	驱动大小 Y	3000W/ 5000W	工作气压 (kgf/cm ²)	5 ~ 7
引拔行程 X2(mm)	1720	驱动大小 Z	3000w	最大空气消耗量 (NL/cycle)	8/2
主臂最远位置 X1(mm)	2250	吸盘气路	2	语言选项 (Lang)	中 /EN/ 其它
副臂最远位置 (mm)	-	夹 (抱) 具气路	2	净重 (kg)	1132/ 1155
副臂最近位置 (mm)	-	取出时间 (Sec)	4.5/ 6	毛重 (kg)	-
待机高度 YM1(mm)	710	最大负载 (kg)	50/ 75	机器外形 (L x W x H)	2710x1434x1560mm
安装面下行长度 YM2(MM)	1790/ 2290	循环时间 (Sec)	16	包装尺寸 (L x W x H)	3100x1600x1800mm

SW63S THREE AXIS SERVO ROBOT

三轴伺服机械手



SW63S系列

规格参数

AXIS

03

SERVO

AC

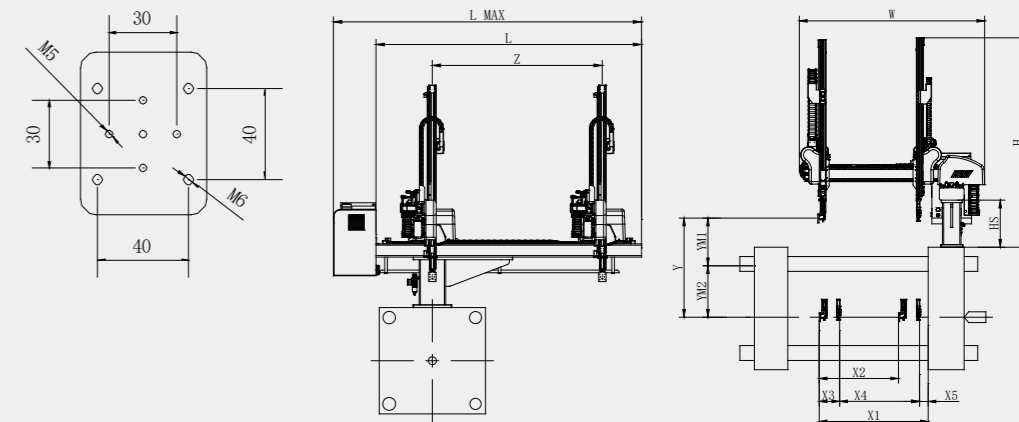

SW6308S-20/SW6310S-20

适用射出机 (Ton)	50-350	参考底座高度 Hs(mm)	380	电源电压 (V)	单相 AC220
横行行程 Z (mm)	1280/ 1580	驱动大小 X	400W	电源需求容量 (KVA)	1.8(Single Phase)
上下行程 Y(mm)	800/ 1000	驱动大小 Y	400W	工作气压 (kgf/cm ²)	5 ~ 7
引拔行程 X2(mm)	820	驱动大小 Z	400w	最大空气消耗量 (NL/cycle)	2
主臂最远位置 X1(mm)	980	吸盘气路	2	语言选项 (Lang)	中 /EN/ 其它
副臂最远位置 (mm)	-	夹 (抱) 具气路	2	净重 (kg)	360/ 380
副臂最近位置 (mm)	-	取出时间 (Sec)	2	毛重 (kg)	-
待机高度 YM1(mm)	235	最大负载 (kg)	3	机器外形 (L x W x H)	2280x1500x1690mm
安装面下行长度 YM2(MM)	565/ 765	循环时间 (Sec)	6	包装尺寸 (L x W x H)	2800x1600x1800mm

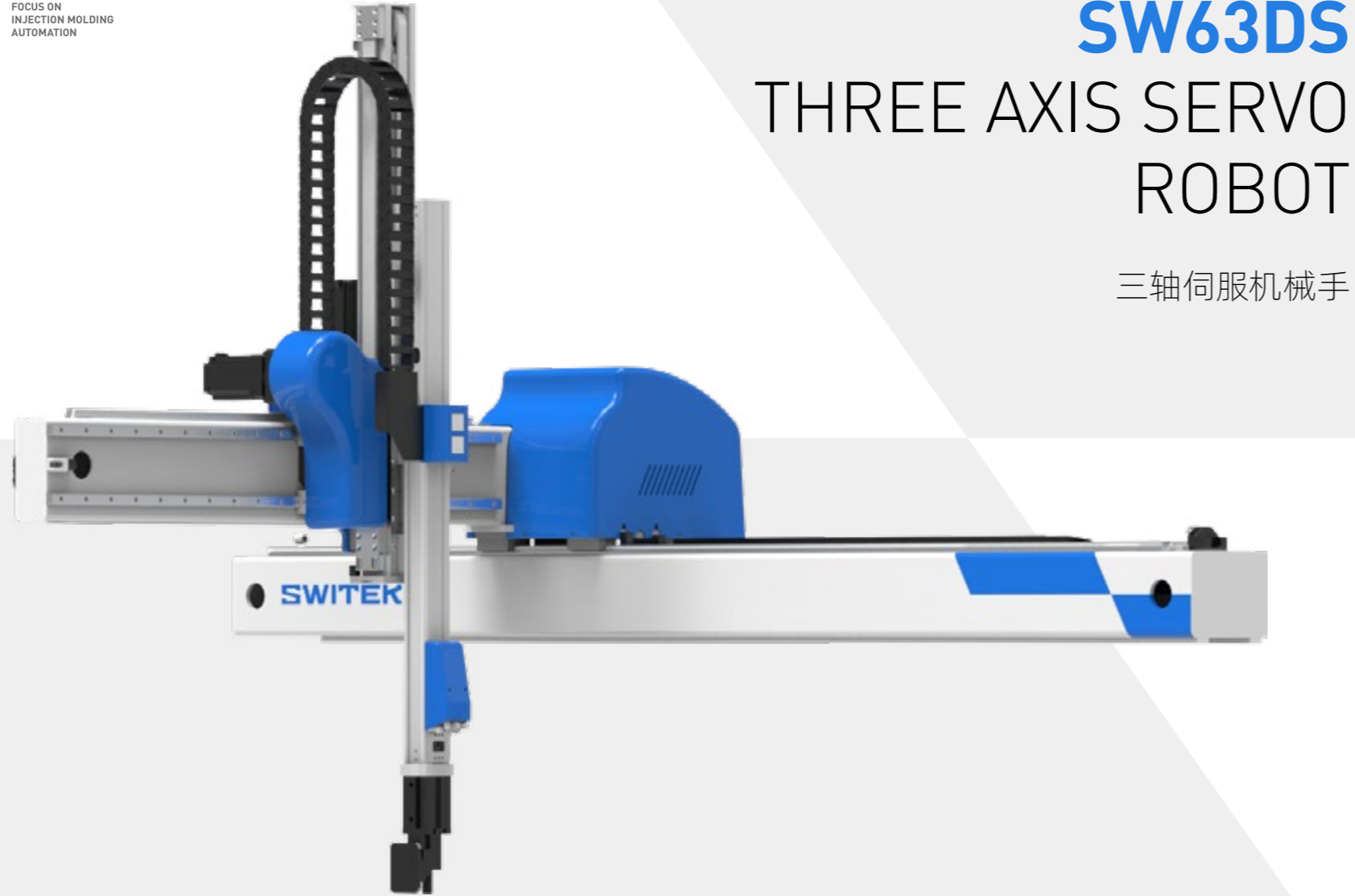

SW63DS

THREE AXIS SERVO ROBOT

三轴伺服机械手

SW63DS 系列

规格参数

AXIS

03

SERVO

AC

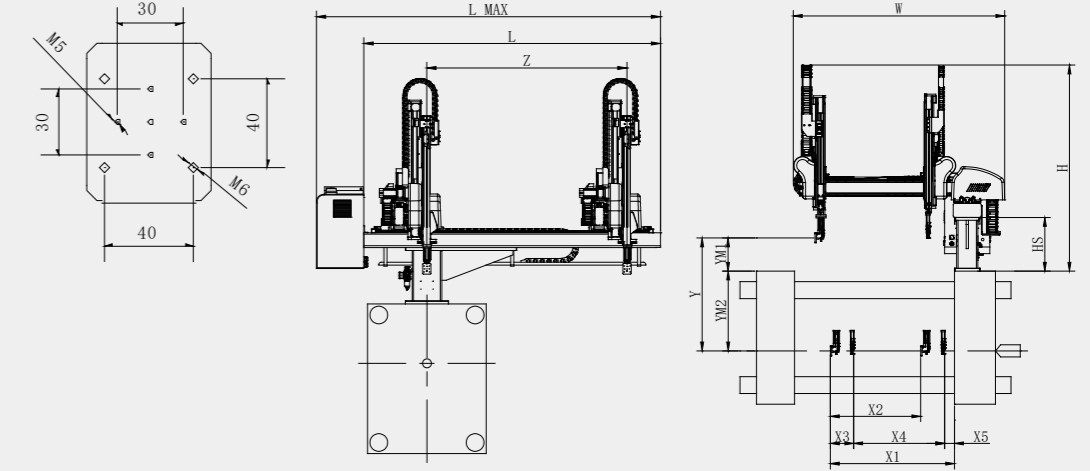

SW6308DS-20/SW6310DS-20

适用射出机 (Ton)	50-350	参考底座高度 Hs(mm)	530	电源电压 (V)	单相 AC220
横行行程 Z (mm)	1350/ 1650	驱动大小 X	400W	电源需求容量 (KVA)	1.8(Single Phase)
上下行程 Y(mm)	800/ 1000	驱动大小 Y	400W	工作气压 (kgf/cm ²)	5-7
引拔行程 X2(mm)	800/ 805	驱动大小 Z	400w	最大空气消耗量 (NL/cycle)	2
主臂最远位置 X1(mm)	980	吸盘气路	2	语言选项 (Lang)	中 /EN/ 其它
副臂最远位置 (mm)	-	夹 (抱) 具气路	2	净重 (kg)	360/ 380
副臂最近位置 (mm)	-	取出时间 (Sec)	2	毛重 (kg)	-
待机高度 YM1(mm)	235/ 385	最大负载 (kg)	3	机器外形 (L x W x H)	2280X1500X1690
安装面下行长度 YM2(MM)	565/ 615	循环时间 (Sec)	-	包装尺寸 (L x W x H)	2800X1600X1800

SW63 FIVE AXIS SERVO ROBOT

五轴伺服机械手



SW63系列

规格参数

AXIS

05

SERVO

AC

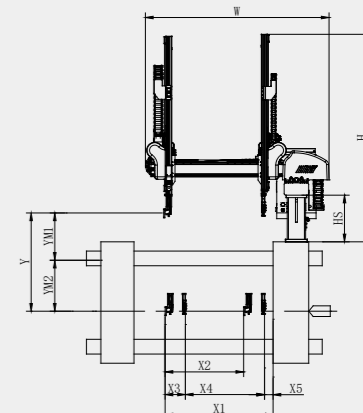
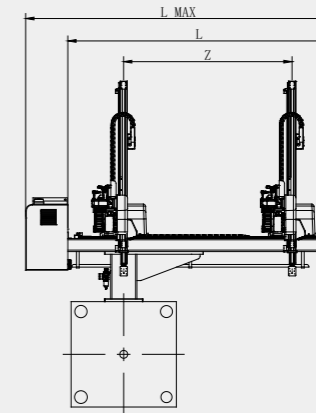
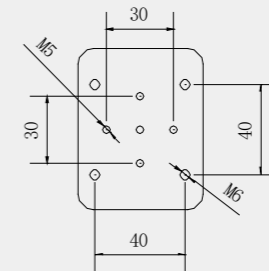

SW6308-20/SW6310-20

适用射出机 (Ton)	50-350	参考底座高度 Hs(mm)	380	电源电压 (V)	单相 AC220
横行行程 Z (mm)	1280/ 1580	驱动大小 X	400x2W	电源需求容量 (KVA)	2.5(Single phase)
上下行程 Y(mm)	800/ 1000	驱动大小 Y	400x2W	工作气压 (kgf/cm ²)	5-7
引拔行程 X2(mm)	640	驱动大小 Z	400w	最大空气消耗量 (NL/cycle)	3
主臂最远位置 X1(mm)	880	吸盘气路	2	语言选项 (Lang)	中 /EN/ 其它
副臂最远位置 (mm)	-	夹(抱)具气路	2	净重 (kg)	390/ 410
副臂最近位置 (mm)	-	取出时间 (Sec)	2	毛重 (kg)	-
待机高度 YM1(mm)	235	最大负载 (kg)	3	机器外形 (L x W x H)	2640x1500x1930
安装面下行长度 YM2(MM)	565/ 765	循环时间 (Sec)	6	包装尺寸 (L x W x H)	2850x1650x2000

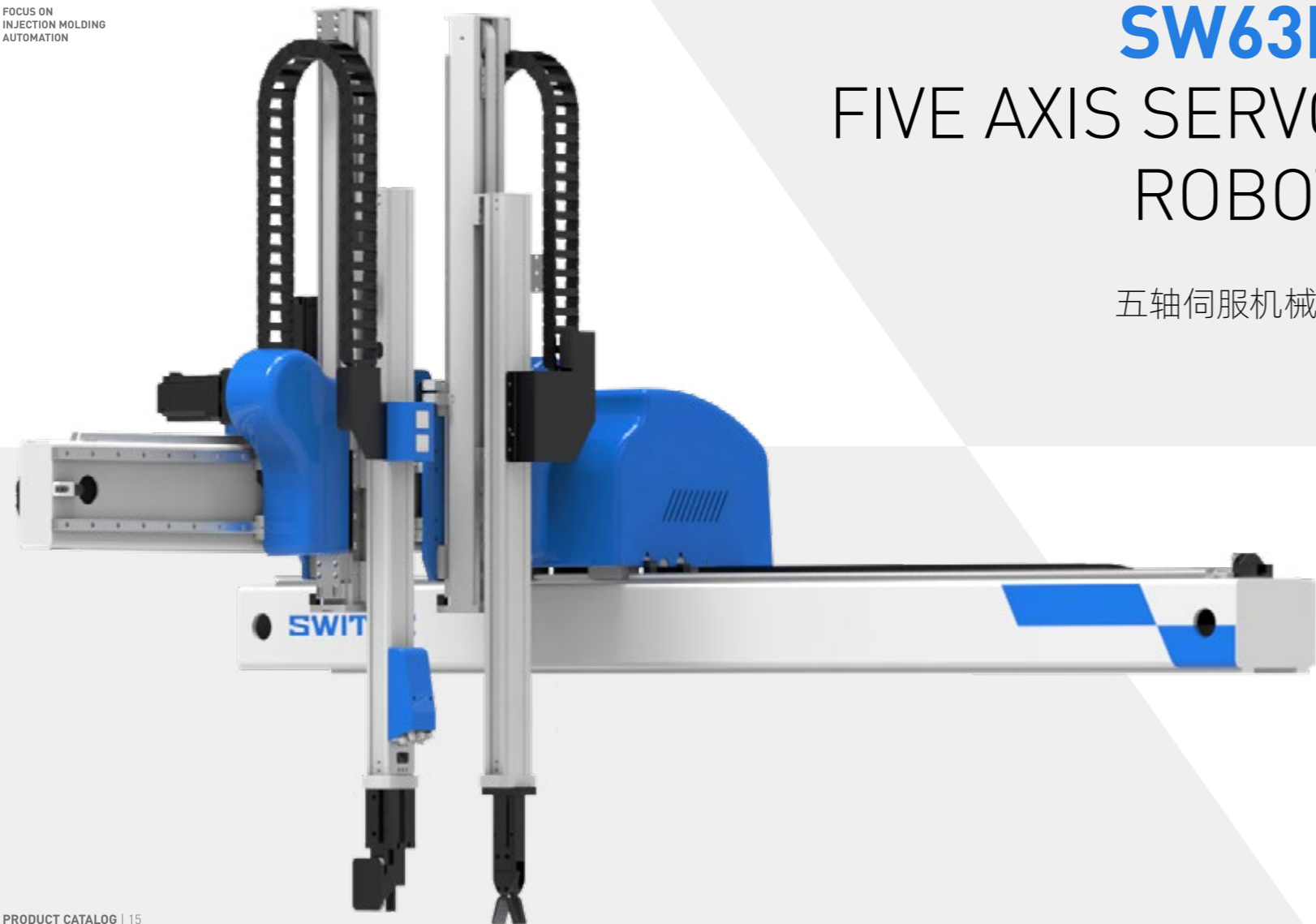

SW63D

FIVE AXIS SERVO ROBOT

五轴伺服机械手

SW63D系列

规格参数

AXIS

05

SERVO

AC

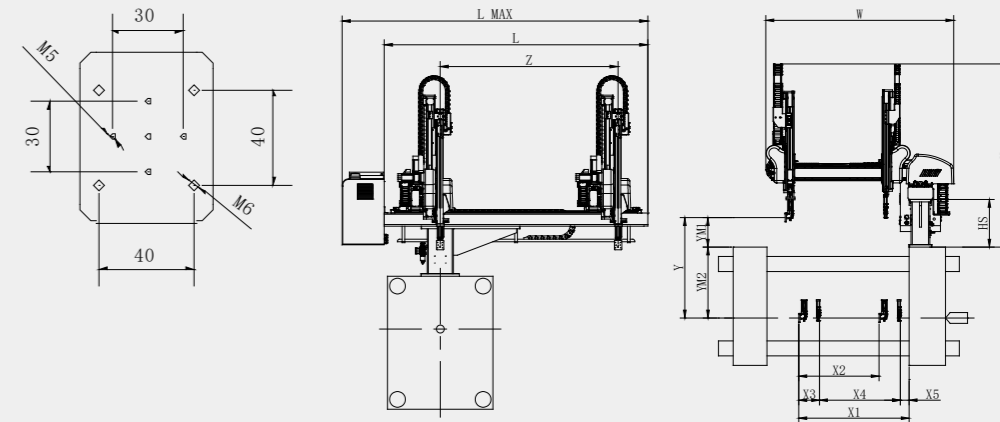

SW6308D-20/SW6310D-20

适用射出机 (Ton)	50-350	参考底座高度 Hs(mm)	530	电源电压 (V)	单相 AC220
横行行程 Z (mm)	1350/ 1650	驱动大小 X	400x2W	电源需求容量 (KVA)	2.5(Single Phase)
上下行程 Y(mm)	800/ 1000	驱动大小 Y	400x2W	工作气压 (kgf/cm ²)	5-7
引拔行程 X2(mm)	640	驱动大小 Z	400w	最大空气消耗量 (NL/cycle)	3
主臂最远位置 X1(mm)	880	吸盘气路	2	语言选项 (Lang)	中 /EN/ 其它
副臂最远位置 (mm)	-	夹 (抱) 具气路	2	净重 (kg)	390/ 410
副臂最近位置 (mm)	-	取出时间 (Sec)	2	毛重 (kg)	-
待机高度 YM1(mm)	385	最大负载 (kg)	3	机器外形 (L x W x H)	2640x1500x1930
安装面下行长度 YM2(MM)	415	循环时间 (Sec)	6	包装尺寸 (L x W x H)	2850x1650x2000



SW67DS

THREE AXIS SERVO ROBOT

三轴伺服机械手

SW6710DS-20

规格参数

AXIS

03

SERVO

AC

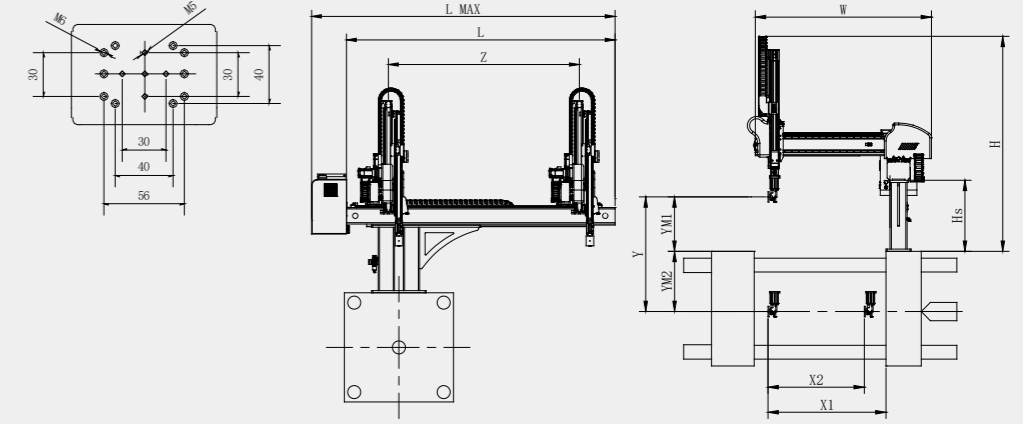

适用射出机 (Ton)	150-400	参考底座高度 Hs(mm)	620	电源电压 (V)	单相 AC220
横行行程 Z (mm)	1750	驱动大小 X	400W	电源需求容量 (KVA)	2.5(Single Phase)
上下行程 Y(mm)	1000	驱动大小 Y	750W	工作气压 (kgf/cm ²)	5-7
引拔行程 X2(mm)	840	驱动大小 Z	750w	最大空气消耗量 (NL/cycle)	2.5
主臂最远位置 X1(mm)	1025	吸盘气路	2	语言选项 (Lang)	中 /EN/ 其它
副臂最远位置 (mm)	-	夹 (抱) 具气路	2	净重 (kg)	450
副臂最近位置 (mm)	-	取出时间 (Sec)	3	毛重 (kg)	-
待机高度 YM1(mm)	475	最大负载 (kg)	8	机器外形 (L x W x H)	2780X1610X1930
安装面下行长度 YM2(MM)	525	循环时间 (Sec)	7	包装尺寸 (L x W x H)	3200X1800X2000

SW6712DS-20

规格参数

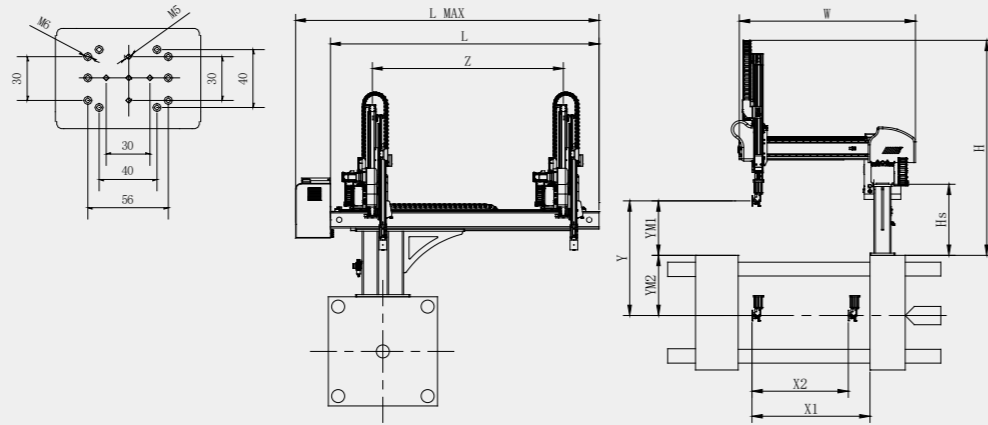

AXIS

03

SERVO

AC

适用射出机 (Ton)	350-650	参考底座高度 Hs(mm)	620	电源电压 (V)	单相 AC220
横行行程 Z (mm)	2000	驱动大小 X	400W	电源需求容量 (KVA)	2.5(Single phase)
上下行程 Y(mm)	1200	驱动大小 Y	750W	工作气压 (kgf/cm ²)	5-7
引拔行程 X2(mm)	840	驱动大小 Z	750w	最大空气消耗量 (NL/cycle)	2.5
主臂最远位置 X1(mm)	1025	吸盘气路	2	语言选项 (Lang)	中 /EN/ 其它
副臂最远位置 (mm)	-	夹 (抱) 具气路	2	净重 (kg)	500
副臂最近位置 (mm)	-	取出时间 (Sec)	3	毛重 (kg)	-
待机高度 YM1(mm)	475	最大负载 (kg)	8	机器外形 (L x W x H)	3020x1610x2050
安装面下行长度 YM2(MM)	725	循环时间 (Sec)	7	包装尺寸 (L x W x H)	3500x1800x2000

SW6715DS

规格参数

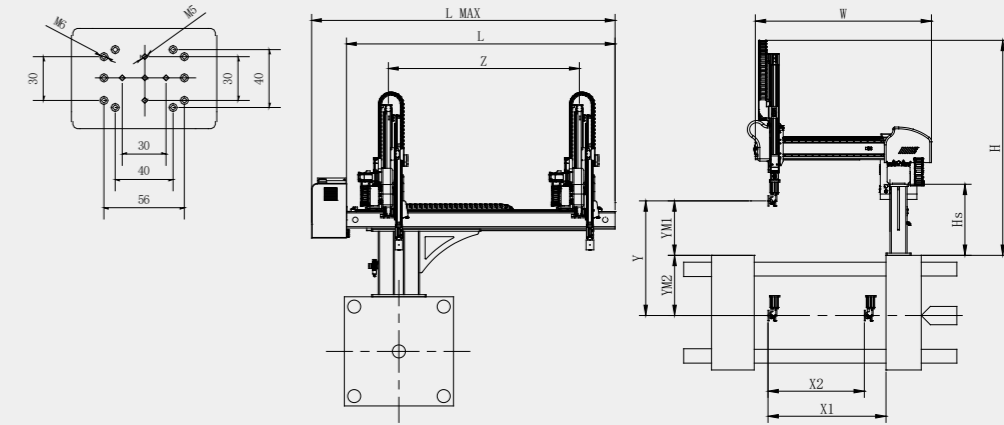

AXIS

03

SERVO

AC

适用射出机 (Ton)	650-1000	参考底座高度 Hs(mm)	700	电源电压 (V)	三相 AC220
横行行程 Z (mm)	2300	驱动大小 X	750W	电源需求容量 (KVA)	6(Single Phase)
上下行程 Y(mm)	1500	驱动大小 Y	2000W	工作气压 (kgf/cm ²)	5-7
引拔行程 X2(mm)	1180	驱动大小 Z	1000w	最大空气消耗量 (NL/cycle)	2.8
主臂最远位置 X1(mm)	1480	吸盘气路	2	语言选项 (Lang)	中 /EN/ 其它
副臂最远位置 (mm)	-	夹 (抱) 具气路	2	净重 (kg)	653
副臂最近位置 (mm)	-	取出时间 (Sec)	3.2	毛重 (kg)	-
待机高度 YM1(mm)	450	最大负载 (kg)	15	机器外形 (L x W x H)	3120x2350x2400
安装面下行长度 YM2(MM)	1050	循环时间 (Sec)	7	包装尺寸 (L x W x H)	3500x2200x2000

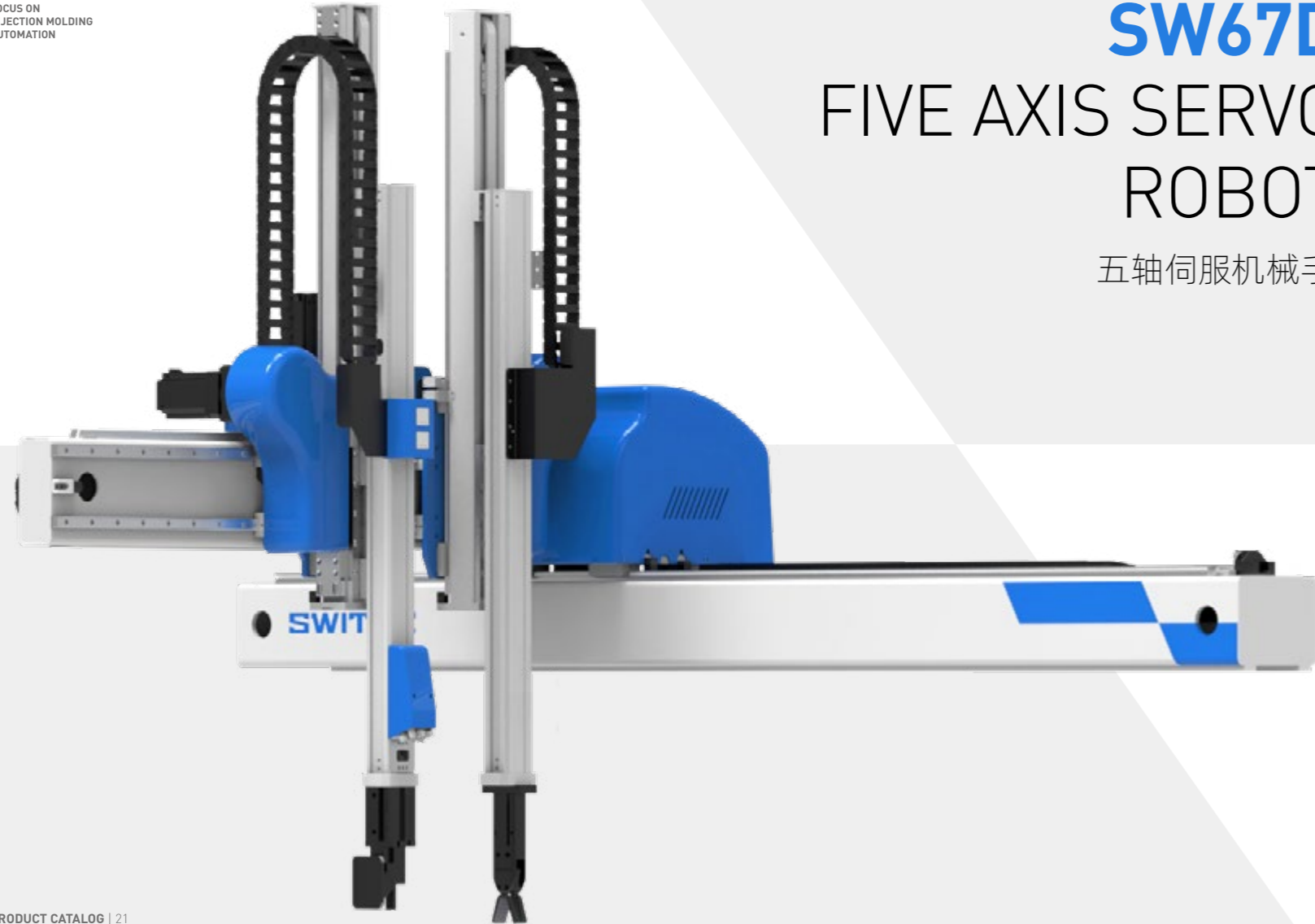

SW67D

FIVE AXIS SERVO ROBOT

五轴伺服机械手

SW6710D-20

规格参数

AXIS

05

SERVO

AC

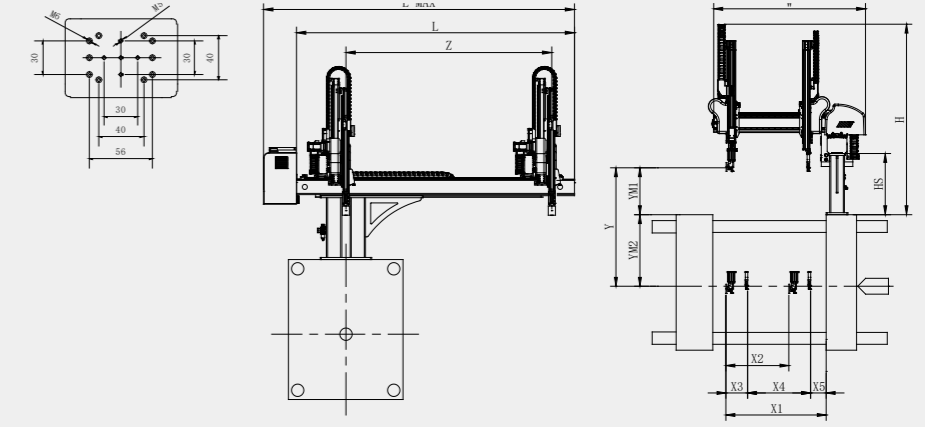

适用射出机 (Ton)	100-350	参考底座高度 Hs(mm)	620	电源电压 (V)	单相 AC220
横行行程 Z (mm)	1750	驱动大小 X	400x2W	电源需求容量 (KVA)	4(Single Phase)
上下行程 Y(mm)	1000	驱动大小 Y	750x2W	工作气压 (kgf/cm ²)	5-7
引拔行程 X2(mm)	605	驱动大小 Z	750w	最大空气消耗量 (NL/cycle)	3.5
主臂最远位置 X1(mm)	1025	吸盘气路	2	语言选项 (Lang)	中 /EN/ 其它
副臂最远位置 (mm)	-	夹 (抱) 具气路	2	净重 (kg)	550
副臂最近位置 (mm)	-	取出时间 (Sec)	3	毛重 (kg)	-
待机高度 YM1(mm)	475	最大负载 (kg)	8	机器外形 (L x W x H)	2780x1610x1930
安装面下行长度 YM2(MM)	525	循环时间 (Sec)	7	包装尺寸 (L x W x H)	3200x1800x2100

SW6712D-20

规格参数

AXIS

05

SERVO

AC

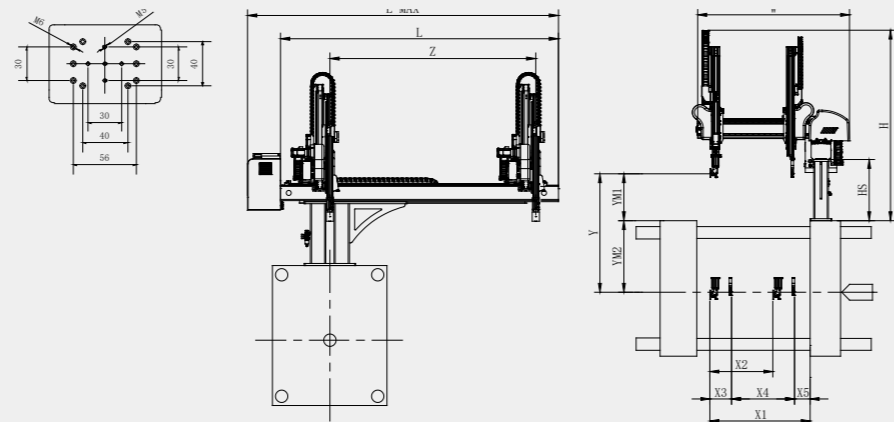

适用射出机 (Ton)	350-650	参考底座高度 Hs(mm)	620	电源电压 (V)	单相 AC220
横行行程 Z (mm)	2000	驱动大小 X	400x2W	电源需求容量 (KVA)	4(Single Phase)
上下行程 Y(mm)	1200	驱动大小 Y	750x2W	工作气压 (kgf/cm ²)	5-7
引拔行程 X2(mm)	605	驱动大小 Z	750w	最大空气消耗量 (NL/cycle)	3.5
主臂最远位置 X1(mm)	1025	吸盘气路	2	语言选项 (Lang)	中 /EN/ 其它
副臂最远位置 (mm)	-	夹 (抱) 具气路	2	净重 (kg)	600
副臂最近位置 (mm)	-	取出时间 (Sec)	3	毛重 (kg)	-
待机高度 YM1(mm)	475	最大负载 (kg)	8	机器外形 (L x W x H)	3020x1610x2050
安装面下行长度 YM2(MM)	725	循环时间 (Sec)	7	包装尺寸 (L x W x H)	3500x1800x2000

SW6715D

规格参数

AXIS

05

SERVO

AC

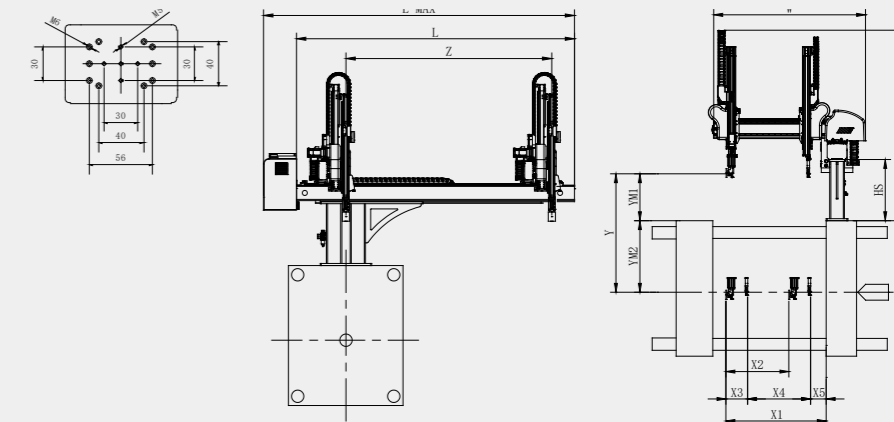

适用射出机 (Ton)	650-1000	参考底座高度 Hs(mm)	700	电源电压 (V)	三相 AC220
横行行程 Z (mm)	2300	驱动大小 X	750x2W	电源需求容量 (KVA)	8(Single Phase)
上下行程 Y(mm)	1500	驱动大小 Y	2000x2W	工作气压 (kgf/cm ²)	5-7
引拔行程 X2(mm)	1250	驱动大小 Z	2000w	最大空气消耗量 (NL/cycle)	3.8
主臂最远位置 X1(mm)	1480	吸盘气路	2	语言选项 (Lang)	中 /EN/ 其它
副臂最远位置 (mm)	-	夹 (抱) 具气路	2	净重 (kg)	677
副臂最近位置 (mm)	-	取出时间 (Sec)	3.2	毛重 (kg)	-
待机高度 YM1(mm)	450	最大负载 (kg)	15	机器外形 (L x W x H)	3120x2350x2400
安装面下行长度 YM2(MM)	1050	循环时间 (Sec)	7	包装尺寸 (L x W x H)	3500x2200x2000

FOCUS ON INJECTION MOLDING AUTOMATION

专注于注塑自动化

广东思为客科技股份有限公司

思为客（宁波）智能装备有限公司

+86 769-8239-8229
186-6687-8722

FAX: 0569-8185-9017
E-MAIL: SALES@SWITEK.COM.CN

+86 0574-8682-1700
186-6517-1961

FAX: 0574-8682-1700
E-MAIL: SALES@SWITEK.BIZ

广东省东莞市茶山镇增埗村塘边
南国工业区 5 号

浙江省宁波市
北仑区新碶明州西路 491 号天龙座 A2